



STAMPANTI 3D - INDUSTRIA

- Tecnologia FDM -

Profilo	4
Applicazioni	6
Gamma stampanti	16
Schede tecniche	28



RIMAS

Azienda di attività ultradecennale, **RIMAS ENGINEERING** è rivenditore autorizzato dei più prestigiosi brand di **stampanti 3D**, **scanner 3D** e **sistemi per la marcatura**, la **saldatura** e il **taglio laser**.

Ci occupiamo della vendita diretta dei sistemi e di tutto ciò che riguarda il post-vendita; il nostro lavoro non termina con la vendita, ma offriamo anche la formazione necessaria per il loro uso adeguato e la relativa manutenzione e assistenza tecnica con personale altamente qualificato.

Grazie ai nostri sistemi offriamo la migliore combinazione delle varie tecnologie, una profonda conoscenza del settore e la più flessibile gamma di soluzioni per venire incontro a tutte le esigenze del cliente. Il nostro mix di tecnologie è adatto ad ogni tipo di necessità, dall'uso consumer alla produzione industriale nei più svariati settori merceologici.

Attualmente, infatti, la stampa 3D non rappresenta più una tecnologia per la sola prototipazione rapida, ma è inserita anche nel ciclo produttivo per la realizzazione di prodotti che necessitano di piccole serie.

Il mondo del 3D è un universo in continua evoluzione, capace di offrire un significativo vantaggio competitivo in molti settori. Siamo convinti che questo sia il futuro ed alimentiamo le prossime generazioni di innovazioni con il nostro impegno nei settori: industriale/meccanica, aerospaziale, automotive, beni culturali, dentale, formazione, gioielleria, medicale

RIMAS ENGINEERING si avvale nella propria attività della competenza di agenti, collaboratori commerciali e partners di distribuzione garantendo una copertura capillare su tutto il territorio nazionale.

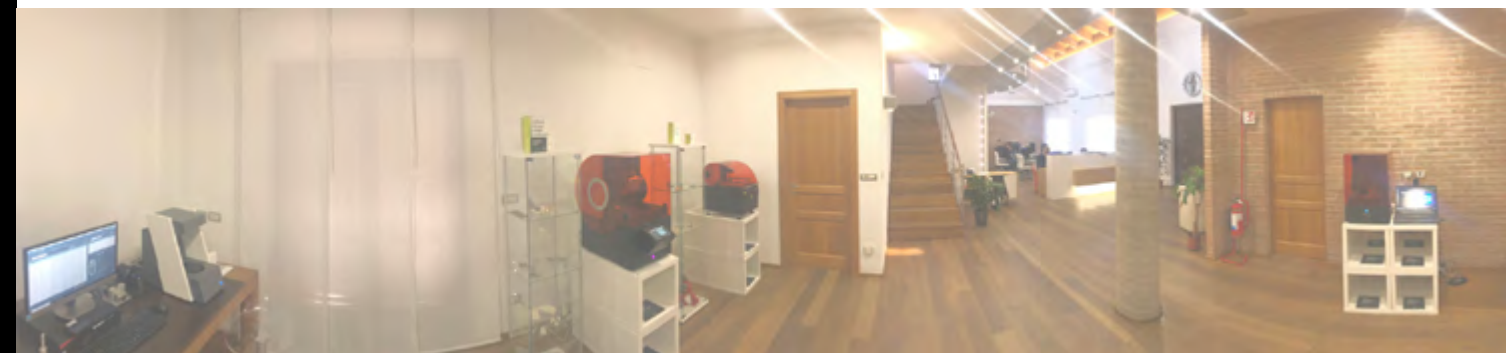

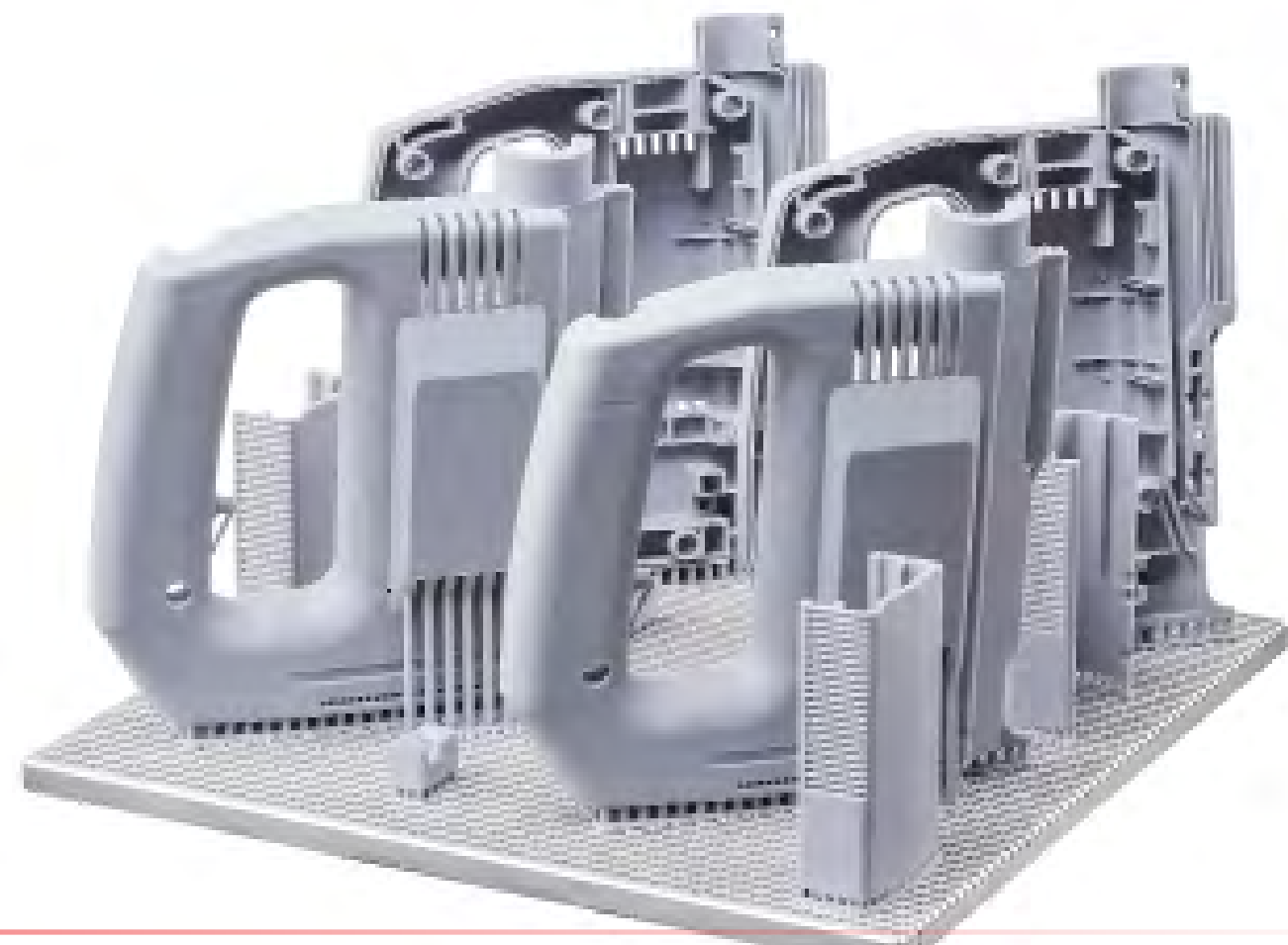

Applicazioni

RUOTA PER GIOSTRA DI IMBOTTIGLIAMENTO

Feedback del Cliente

«Necessito di sostituire frequentemente alcuni componenti nella mia linea di riempimento adattandoli ai numerosi formati di contenitore, in modo rapido ed economico»

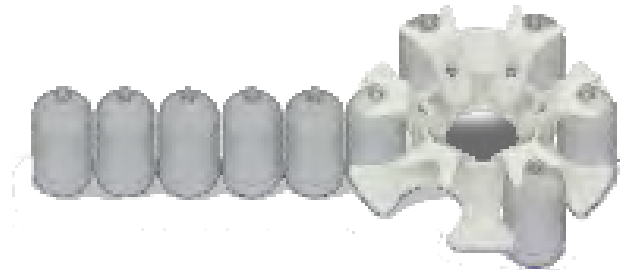

Caratteristiche

Modello:	Giostra 496x471 h138
Materiale:	Tenax PC-ABS
Layer:	Fisso 0.4mm
Tempo di stampa:	38h 10'
Peso c. supporto:	2.05Kg
Costo materiale:	71 euro



PORZIONE CRUSCOTTO AUTOVETTURA

Esigenza del Cliente

«Ho necessità di realizzare parti funzionali per la verifica delle geometrie e della resa estetica del componente inserito nel proprio contesto»



Caratteristiche

Modello:	Cruscotto 580x24 h291
Materiale:	Heat Resistant PLA
Layer:	Variabile 0.1-0.4mm
Tempo di stampa:	88h 31'
Peso c. supporto:	1.85Kg
Costo materiale:	66 euro



CASCO DA MOTOCICLISTA

Esigenza del Cliente

«Vorrei prototipare i nuovi prodotti con un materiale robusto e preciso che ci permetta l'allestimento delle parti interne in tessuto ed il successivo comfort test»



Caratteristiche

Modello:	Casco 348x267 h275
Materiale:	Carbonium Nylon
Layer:	Variabile 0.2-0.4mm
Tempo di stampa:	54h 18'
Peso c. supporto:	2.2Kg
Costo materiale:	87 euro



BUSTO CORRETTIVO ORTOPEDICO

Esigenza del Cliente

«Il mio obiettivo è realizzare ausili ortopedici in materiale ipo-allergenico con ottime doti di resistenza e flessibilità e con tempi e costi di produzione sostenibili.»



Caratteristiche

Modello:	Busto ortop. 220x195 h342
Materiale:	Fortis LL Poliolefine
Layer:	Fisso 0.4mm
Tempo di stampa:	20h 21'
Peso c. supporto:	0.7Kg
Costo materiale:	72 euro





MECCATRONICORE

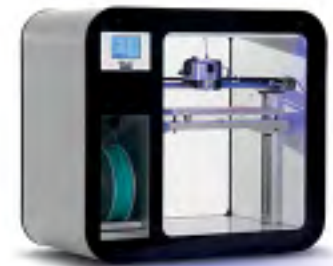

Gamma macchinari

STUDIO

Facile da usare, professionale nelle prestazioni.

Meccatronicore Studio adotta la stessa tecnologia presente nel modello **Leonardo**, offrendo il perfetto compromesso tra ampio piano di stampa e dimensioni complessive ridotte.

La componentistica giapponese e il design italiano ne fanno un oggetto adatto anche per un ambiente domestico. Con **Studio** è possibile fermare la stampa e riprenderla in un secondo momento, dopo aver spento la macchina.

Studio è l'**ideale per i professionisti**: dall'ingegneria all'architettura, dai laboratori tecnici al design industriale, sono moltissimi gli ambiti in cui stupire la committenza con modelli 3D di altissimo livello. E tutto questo, a un prezzo accessibile.

Ma **Studio** è la **soluzione migliore** anche semplicemente per chi ha l'**hobby del modellismo**. Pronti a dare forma alla creatività?

Caratteristiche

- Interfaccia touch & print
- Estrusore in acciaio inox con ugello integrato progettato dai nostri ingegneri
- Testina intercambiabile proprietaria

Performance

- Volumi di stampa tra i più ampi della categoria
- Alta velocità e precisione
- Estremamente performante
- Affidabilità estrema su qualsiasi materiale (*anche non di Meccatronicore*)
- Massima velocità consentita

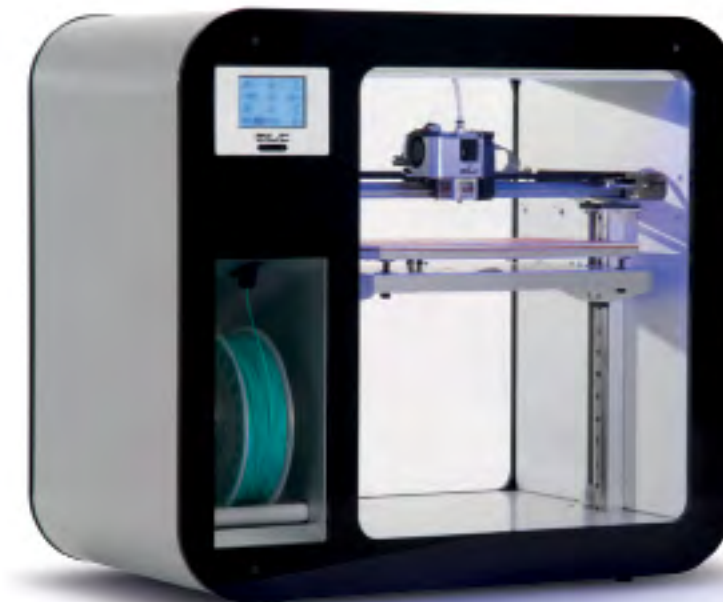

MECCATRONICORE STUDIO 200-300

COMPONENTI

Estrusore made in Meccatronicore

Tutte le stampanti **Meccatronicore** montano uno speciale **estrusore in acciaio inox** con ugello integrato (unibody), progettato per offrire la massima precisione e un'incredibile scorrevolezza.

Anche dopo ore e ore di stampa, l'affidabilità rimane la stessa, perché il problema dell'intasamento (tipico della tecnologia FDM) è quasi del tutto eliminato.



Testine intercambiabili

Le stampanti Meccatronicore hanno integrato un **sistema di testine intercambiabili**. E' possibile utilizzarne una per ogni materiale, con moltissimi vantaggi per il proprio lavoro:

- Si riduce il rischio di intasamento
- Bastano pochi secondi per montarle, proprio come fossero un toner
- Niente più tempi morti fra una stampa e l'altra

Le testine possono poi essere revisionate in sede, senza spedire l'intera macchina.



Cuore tecnologico a 32 bit

Nel cuore delle stampanti **Meccatronicore** batte un hardware di ultimissima generazione. Il **processore Cortex-M4®** garantisce alta risoluzione e velocità di stampa.

- Soluzione predisposta per l'Internet of things
- Sistema di controllo del filamento consumabile esaurito
- Fino a 500mm/sec m.a.v.
- Possibilità di interrompere la stampa per riprendere in un secondo momento

CARATTERISTICHE

Estrusore made in Meccatronicore

Sui modelli delle linee **Studio** e **Leonardo** è presente la **tecnologia touch & print**, che rende ancora più facile e immediata la stampa dei tuoi modelli.

- Schermo touch da 3,2 pollici
- Interfaccia semplice e intuitiva
- Procedure guidate per la messa in stampa
- Accesso ai parametri con la stampab in esecuzione



Prodotto italiano, meccanica giapponese

La Meccatronicore ha voluto costruire le proprie stampanti utilizzando i migliori materiali. Per questo si è rivolta a produttori Giapponesi selezionando le tecnologie più avanzate in termini di affidabilità e prestazioni.



Un design unico, tanti colori

Le stampanti Meccatronicore non sono solo oggetti utili, ma anche belli da tenere in ufficio o a casa. Il design è ricercato, con forme arrotondate che incorniciano la camera di fusione.

Sono disponibili in diversi colori, per adattarsi alla perfezione a ogni tipo di contesto.

LEONARDO

La grande rivoluzione 3D alla portata di tutti

PUNTI DI FORZA

Grande

Il suo ampio volume di stampa è tra i più grandi della sua categoria 600x500x600h (500x500x600h 2 Ext. Sim.).

Precisa

Leonardo utilizza un sistema di movimentazione esclusivo perfettamente simmetrico. Questa architettura costruttiva minimizza gli errori dovuti all'allungamento delle cinghie e alla naturale dilatazione termica dei vari elementi meccanici.

Veloce e versatile

Grazie alla dotazione di due gruppi estrusore multi-materiale; richiedi la configurazione estrusori che meglio risponde alle tue necessità scegliendo tra due formati di diametro filamento (1.75 e 2.85) e tra 5 diametri ugello (0.4-0.5-0.6-0.8mm) per ogni estrusore.

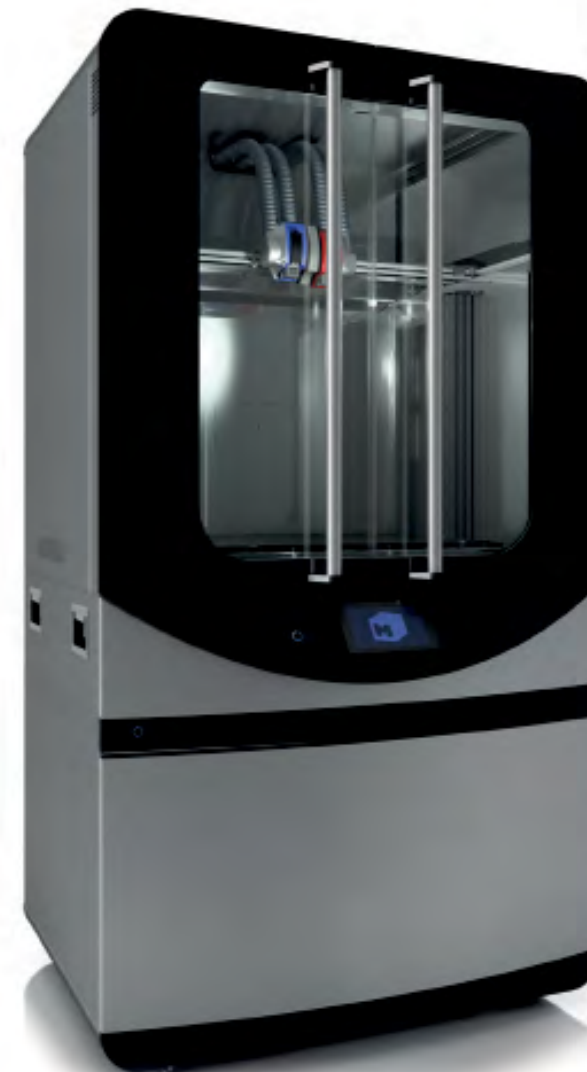

MECCATRONICORE LEONARDO

PUNTI DI FORZA

Facile da utilizzare

Le molteplici soluzioni tecnologiche in dotazione a Leonardo rendono semplice ogni stampa e riducono la fallibilità di stampa a valori prossimi allo zero.

Conveniente e sostenibile

Leonardo ti permette di utilizzare i filamenti standard dei più famosi produttori mondiali da 1,75 e 2,85mm, garantendoti così ampia libertà di scelta ed un costo di stampa tra i più bassi della sua categoria.

Auto livellamento

Nessuna regolazione manuale: **Leonardo** utilizza un complesso sistema di auto livellamento che garantisce sempre il perfetto posizionamento del letto di stampa, condizione necessaria per ottenere risultati perfetti fin dal primo strato.

Il meglio dal doppio estrusore

Due incredibili soluzioni per ottenere sempre il massimo dal doppio estrusore:

- CTS (Controlled tilting system) Il nostro esclusivo sistema di basculamento degli estrusori, evita l'interferenza della testina in stand-by con quella in uso.
- DMS (Deformation mapping system) che mappa la topografia del letto di stampa in 30 punti garantendo un'adesione perfetta anche con oggetti di grandi dimensioni.

CARATTERISTICHE

Adesione sotto controllo

Con poche semplici mosse il piano intercambiabile di Leonardo può essere sostituito con quello più adatto al filamento utilizzato, scegliendolo tra una linea completa di supporti, pensati per ottenere sempre la migliore adesione al letto di stampa.

Deformazioni ridotte

Alcuni materiali di stampa risentono, più di altri, della deformazione dimensionale dovuta al fenomeno fisico della dilatazione termica, conseguente al processo di estrusione. WCS (Warping control system) è la nostra migliore risposta a questo problema, grazie al riscaldamento della camera ed al controllo dei moti convettivi.

Autonomo

Il sistema di essiccazione garantisce sempre le migliori performance di stampa, e lo fa in maniera completamente autonoma grazie alla gestione separata dell'alimentazione, proteggendo i tuoi filamenti anche a stampante spenta.

Automatico

Il magazzino di Leonardo controlla temperatura e flusso dell'aria al proprio interno in maniera automatica e continuativa, provvedendo alla riduzione dei costi energetici. I due servomotori ausiliari di trascinamento, permettono il trasporto del filamento fino alla testina dove un sensore ottico di avanzamento controlla l'omogeneità d'estrusione.

CARATTERISTICHE

Semplice e ordinato

il cassetto estraibile diviso in due parti permette una corretta disposizione delle bobine dedicate al relativo estrusore. Il comodo dispositivo di inserimento a clips e la relativa procedura di carico automatico dei filamenti rende questa operazione facile e veloce.

Multi-formato

Il doppio sistema di supporto delle bobine (in appoggio ai rulli o ad asse centrale) permette l'utilizzo dei filamenti di vari formati: dai più comuni rotoli di 1kg fino alle gigantesche bobine da 5 kg utili nella stampa di oggetti di grandi dimensioni.

Connessa al tuo business

Leonardo risponde appieno ai requisiti richiesti da «**Industria 4.0**» concorrendo ai relativi sgravi fiscali; connettila alla tua rete aziendale: grazie al Wi-Fi e alla sua applicazione remota ogni processo di stampa sarà sotto controllo.

Un occhio vigile sulla stampa

Grazie alla Webcam integrata e alla sua applicazione remota, **Leonardo** ti porta direttamente nella camera di stampa, senza lasciare la tua postazione di lavoro.

CARATTERISTICHE

Tutto a portata di touch

- Auto calibrazione assi/piano caldo
- Preriscaldamento estrusori/piano/camera
- Carico Filamenti automatico/manuale
- Movimento manuale di tutti i motori
- Off-sets di tutti gli assi
- Gestione File di stampa
- Accesso al web info materiali
- Accesso al web assistenza



Gestione 4.0

E' possibile il totale controllo remoto della macchina tramite l'APP per computer desktop.



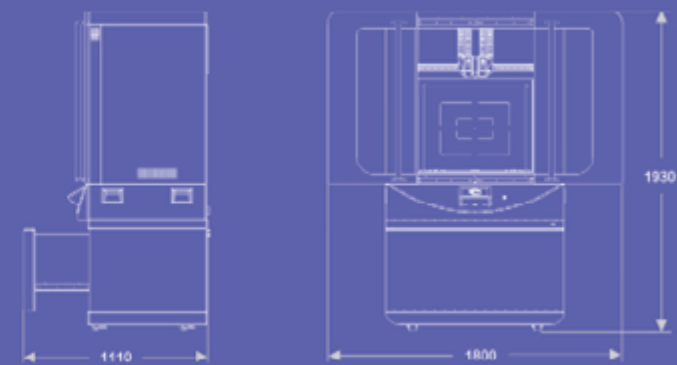
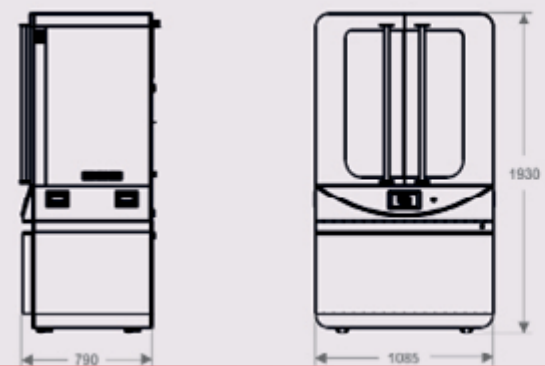

Schede tecniche

STAMPANTI



STUDIO 200



STUDIO 300

DIM. IMBALLO	660x460x710 mm	760x460x710 mm
DIM. STAMPANTE	570x390x610 mm	670x390x610 mm
PESO	20 kg	22 kg
AREA DI STAMPA	210x210x260 mm	310x210x260 mm
NUMERO ESTRUSORI	1	1
PIANO CALDO	Sì	Sì
DISPLAY	Touch screen 3,5"	Touch screen 3,5"
RIS. X-Y-Z	0,01-0,01-0,0009	0,01-0,01-0,0009
UGELLO	0,4	0,4
RIS. LAYER	0,050 -0,35	0,050 -0,35
MAT. DI STAMPA	PLA, ABS, NYLON, FLEX, HIPS, PVA ed altre termoplastiche	PLA, ABS, NYLON, FLEX, HIPS, PVA ed altre termoplastiche
FORMATO FILE	STL	STL
ALIMENTAZIONE	220-240 V AC 50/60 Hz 600 W	220-240 V AC 50/60 Hz 650 W
COLORI	Silver / Black	Silver / Black

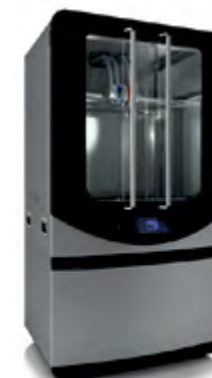

LEONARDO REVO

Caratteristiche dimensionali

Dimensioni esterne	1083x790xh1930mm
Peso	160kg
Modalità trasporto	2 pallet 1200x800mm
Tipologia mobile	Scomponibile 2 parti
Mobilità	Ruote + stabilizzatori

Caratteristiche elettriche

Tensioni	230V monofase
Corrente	16A 50-60Hz
Potenza	3,5Kw
Temperatura di esercizio	15 - 32° C
Collocazione	Ambiente ventilato

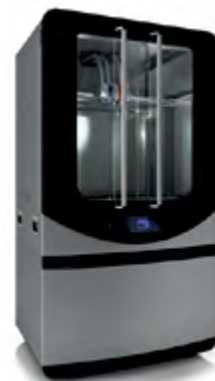

LEONARDO REVO

Caratteristiche generali

Tecnologia	FDM
Volume di stampa	Max 600x500x600mm 1 extr 550x500x600mm 2 extr 500x500x600mm
Numero estrusori	2
Tipo estrusori	Estraibili
Design estrusori	Acciaio inox all-body
Cambio estrusore	Basculante
Diametro filamento	1,75 / 2,85 mm
Diametro ugelli	0,4 / 0,5 / 0,6 / 0,8 mm
Temp. estrusori	0 - 280°C
Risoluzione layer	0,07 - 0,60 mm
Risoluzione X , Y , Z	10 , 10 , 3.12 um
Velocità rapido	500 mm/s
Velocità di stampa	5 - 300 mm/s
Supporto di stampa	Intercambiabile ceramica - carbon



LEONARDO REVO

Livellamento piano	Automatico
Mappatura piano	Tastatura 30 pt
Temperatura piano	0 - 120°C
Temp. camera	0 - 60°C
Controllo estrusione	Opto encoder
Materiali stampabili	PLA - ABS - NYLON - PP PC - PETG - PMMA TPU - TPE - PVA - HIPS CARBON PA/PP/PC ecc.
Magazzino filamenti	Con essiccatore
Gestione interfaccia	Linux pc platform
Gestione real time	32 bit microcontroller
Gestione remota	Mtconsole
Connettività	Wi-Fi / LAN
Monitoring	Live Camera
Industria 4.0	SI
Software	Mtc Slice Wizard
Slicer	Simplify - Slic3r - kisslicer
Compatibilità file	STL, OBJ



3D SOLUTIONS

www.rimas3d.com

☎ +39 085 91.51.179

@ info@rimas3d.com
rimasengineering@pec.it

📍 Via Raiale, 91
65128 Pescara PE

📄 P. IVA 02517020695
Cod. univoco T04ZHR3